



demmeler

Formule
e
Tabelle

Lista pezzi
sistema 28
sistema 16

I vantaggi dell'ORIGINALE
sistema di tavolo da
salatatura Demmeler

Interessanti impieghi
in vari settori

competenza nelle
venti
a livello mondiale

Linea per professionisti Tavole da saldatura ...

Uno sguardo ai Vostri vantaggi:



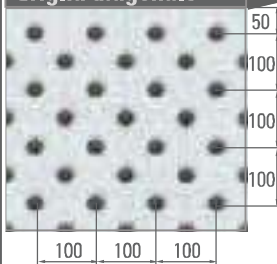

- + ...per lavori di serie Al
- + 80 % min più di forature con griglia diagonale— quindi più possibilità di fissaggio
- + 1 mm messa in scala di fino integrata
- + linee di griglia tute 100mm+numerazione
- + Descrizione asse in direzione x e y
- + con alti settori, nervati, per una elevata stabilità
- + le guarnizioni ai piedi del tavolo impediscono il serraggio della camera d'aria di saldatura e proteggono il mandrino filettato dalla polvere
- + mandrino filettato di base stabile $0 \times 2 \pm 30$ mm regolabile
- + in tutte e cinque le direzioni, allungabile in altezza e in larghezza
- + senza metro di legno è possibile costruire dei dispositivi di serraggio precisi in modo veloce
- + disponibili diverse varianti di zoccolo

Griglia diagonale

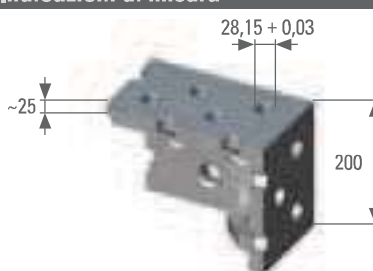



Indicazioni di misura

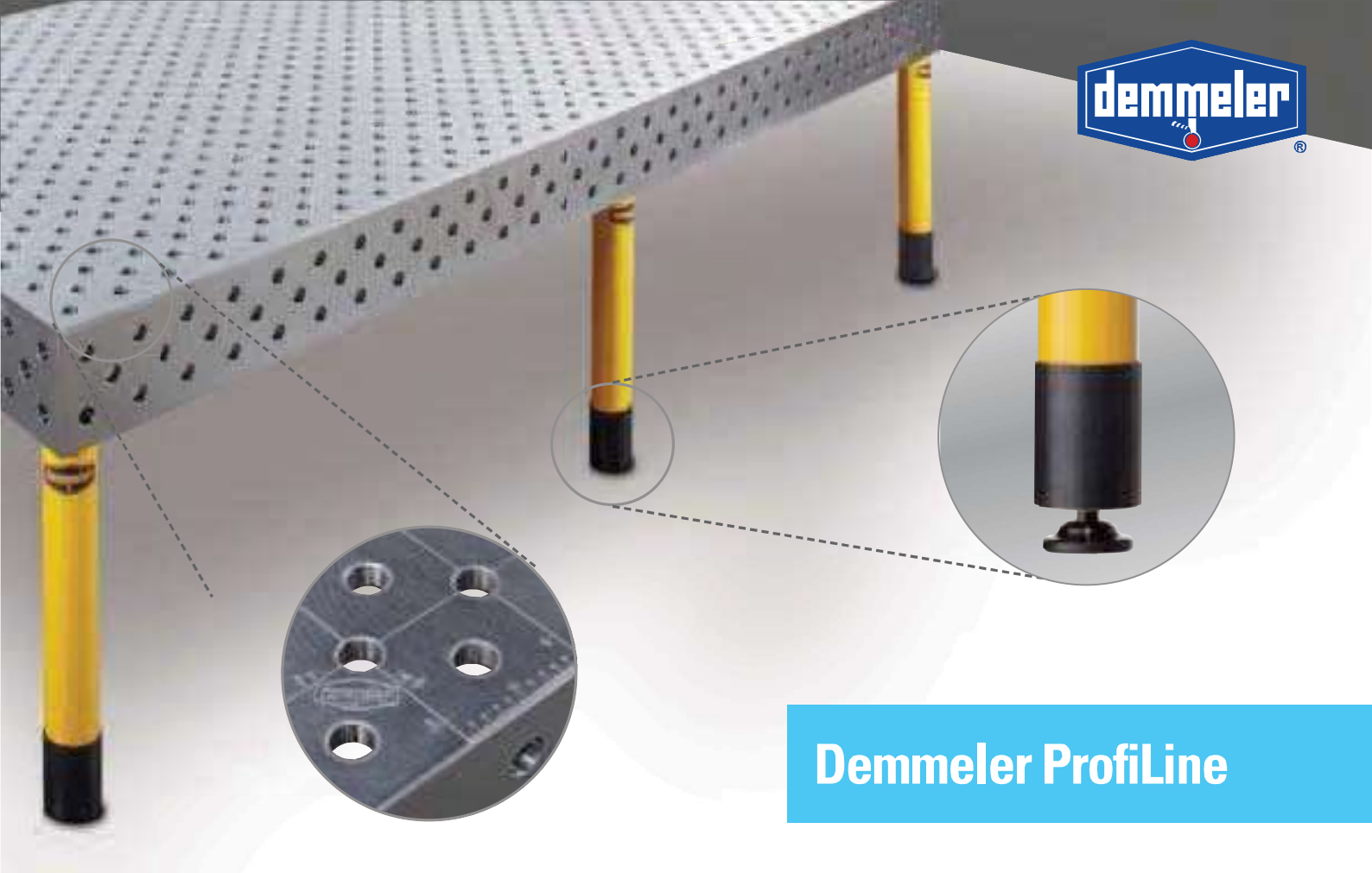

Descrizione prodotto							Articolo Numero	
Piedevariante	L mm	B mm	H mm	ca. G in kg	peso massimo	Numero Piede	Standard	Indurito sulla superficie
 tavole da saldatura 3D senza Piede	1000	1000	200	292		senza Piede	P28-01001-127	P28-01001-133
	1200	1200	200	389		senza Piede	P28-01056-035	P28-01056-025
	1500	1000	200	405		senza Piede	P28-01011-053	P28-01011-061
	1500	1500	200	559		senza Piede	P28-01031-039	P28-01031-051
	2000	1000	200	558		senza Piede	P28-01002-009	P28-01002-123
	2400	1200	200	809		senza Piede	P28-01003-135	P28-01003-010
	3000	1500	200	1177		senza Piede	P28-01004-115	P28-01004-117
	4000	2000	200	2114		senza Piede	P28-01005-065	P28-01005-073
 tavole da saldatura 3D con zoccolo standard	1000	1000	850 ± 30 sottile	326	6000	4	P28-01001-001	P28-01001-007
	1200	1200	850 ± 30 sottile	423	6000	4	P28-01056-001	P28-01056-024
	1500	1000	850 ± 30 sottile	440	6000	4	P28-01011-001	P28-01011-019
	1500	1500	850 ± 30 sottile	593	6000	4	P28-01031-001	P28-01031-008
	2000	1000	850 ± 30 sottile	592	6000	4	P28-01002-001	P28-01002-011
	2400	1200	850 ± 30 sottile	843	6000	4	P28-01003-001	P28-01003-020
	3000	1500	850 ± 30 sottile	1223	9000	6	P28-01004-001	P28-01004-012
	4000	2000	850 ± 30 sottile	2165	9000	6	P28-01005-001	P28-01005-010
 tavole da saldatura 3D con zoccolo telescopio	1000	1000	750-1100 ± 30 sottile	334	6000	4	P28-01001-002	P28-01001-124
	1200	1200	750-1100 ± 30 sottile	431	6000	4	P28-01056-014	P28-01056-033
	1500	1000	750-1100 ± 30 sottile	449	6000	4	P28-01011-005	P28-01011-051
	1500	1500	750-1100 ± 30 sottile	601	6000	4	P28-01031-002	P28-01031-044
	2000	1000	750-1100 ± 30 sottile	600	6000	4	P28-01002-002	P28-01002-065
	2400	1200	750-1100 ± 30 sottile	851	6000	4	P28-01003-002	P28-01003-050
	3000	1500	750-1100 ± 30 sottile	1240	9000	6	P28-01004-002	P28-01004-039
	4000	2000	750-1100 ± 30 sottile	2177	9000	6	P28-01005-002	P28-01005-010
 tavola da saldatura 3D con ruota per carichi pesanti	1000	1000	850 ± 30 sottile	337	2000	2 + 2	P28-01001-003	P28-01001-027
	1200	1200	850 ± 30 sottile	434	1600	2 + 2	P28-01056-015	P28-01056-041
	1500	1000	850 ± 30 sottile	452	1600	2 + 2	P28-01011-004	P28-01011-048
	1500	1500	850 ± 30 sottile	604	1600	2 + 2	P28-01031-003	P28-01031-045
	2000	1000	850 ± 30 sottile	603	1700	2 + 2	P28-01002-003	P28-01002-048
	2400	1200	850 ± 30 sottile	857	1500	2 + 2	P28-01003-003	P28-01003-037



Demmeler ProfiLine

Piedevariante	Descrizione prodotto						Articolo Numero	
	L mm	B mm	H mm	ca. G in kg	peso massimo ¹⁾	Numero Piede	Standard ²⁾	Indurito sulla superficie
 tavola da saldatura 3D con zoccolo di ancoraggio comprese viti + ancoraggi a percussione	1000	1000	850 ± 30 sottile	332	6000	4	P28-01001-004	P28-01001-129
	1200	1200	850 ± 30 sottile	419	6000	4	P28-01056-016	P28-01056-042
	1500	1000	850 ± 30 sottile	436	6000	4	P28-01011-002	P28-01011-056
	1500	1500	850 ± 30 sottile	599	6000	4	P28-01031-004	P28-01031-046
	2000	1000	850 ± 30 sottile	598	6000	4	P28-01002-004	P28-01002-101
	2400	1200	850 ± 30 sottile	849	6000	4	P28-01003-004	P28-01003-050
	3000	1500	850 ± 30 sottile	1236	9000	6	P28-01004-003	P28-01004-116
	4000	2000	850 ± 30 sottile	2173	9000	6	P28-01005-003	P28-01005-068
 tavola da saldatura 3D con piattaforma sollevamento cesoia	1000	1000	585 - 1510	570	650	con piattaforma sollevamento cesoia	P28-01001-005	P28-01001-130
	1200	1200	400 - 1100	920	1500	con piattaforma sollevamento cesoia	P28-01056-017	P28-01056-043
	1500	1000	400 - 1200	855	1500	con piattaforma sollevamento cesoia	P28-01011-006	P28-01011-057
	1500	1500	480 - 1280	1400	1350	con piattaforma sollevamento cesoia	P28-01031-005	P28-01031-047
	2000	1000	430 - 1430	1350	1350	con piattaforma sollevamento cesoia	P28-01002-005	P28-01002-020
	2400	1200	460 - 1760	1700	1100	con piattaforma sollevamento cesoia	P28-01003-005	P28-01003-007
	3000	1500	550 - 2150	2800	1700	con piattaforma sollevamento cesoia	P28-01004-004	P28-01004-016
 tavola da saldatura 3D con telaio di raccordo per il posizionamento sulle guide di basamento (zoccolo oscillante M27 cfr. pag. 151)	1000	1000	800 ± 0,1	650	6000	con telaio di raccordo	P28-01001-090	P28-01001-131
	1200	1200	800 ± 0,1	7801	6000	con telaio di raccordo	P28-01056-040	P28-01056-045
	1500	1000	800 ± 0,1	975	6000	con telaio di raccordo	P28-01011-054	P28-01056-059
	1500	1500	800 ± 0,1	950	6000	con telaio di raccordo	P28-01031-050	P28-01031-049
	2000	1000	800 ± 0,1	940	6000	con telaio di raccordo	P28-01002-160	P28-01002-091
	2400	1200	800 ± 0,1	1150	6000	con telaio di raccordo	P28-01003-103	P28-01003-111
	3000	1500	800 ± 0,1	1170	9000	con telaio di raccordo	P28-01004-070	P28-01004-071
	4000	2000	800 ± 0,1	2850	9000	con telaio di raccordo	P28-01005-070	P28-01005-071

Zoccolo oscillante M27



¹⁾ 2 Rulli di guida con / 2 senza fren
²⁾ Carico utile (carico di superficie) in kg

³⁾ non in caso di piattaforma sollevamento cesia e telai di raccordo
 Materiale S355J2+N oppure ST52-3N

... per lavori di serie A!

Linea per esperti Tavole da saldatura ...

Uno sguardo ai Vostri vantaggi:



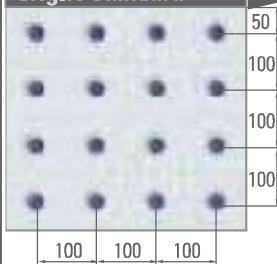

- ... tecnologia solida per ogni giorno!
- 1 mm messa in scala di fino integrata
- linee di griglia tutte 100mm
- Descrizione asse in direzione x e y
- con alti settori, nervati, per una elevata stabilità
- le guarnizioni ai piedi del tavolo impediscono il serraggio della camera d'aria di saldatura e proteggono il mandrino filettato dalla polvere
- mandrino filettato di base stabile M30 x 2 ± 30 mm regolabile
- in tutte e cinque le direzioni, allungabile in altezza e in larghezza
- senza metro di legno è possibile costruire dei dispositivi di serraggio precisi in modo veloce
- disponibili diverse varianti di zoccolo

Griglie standard





Indicazioni di misura

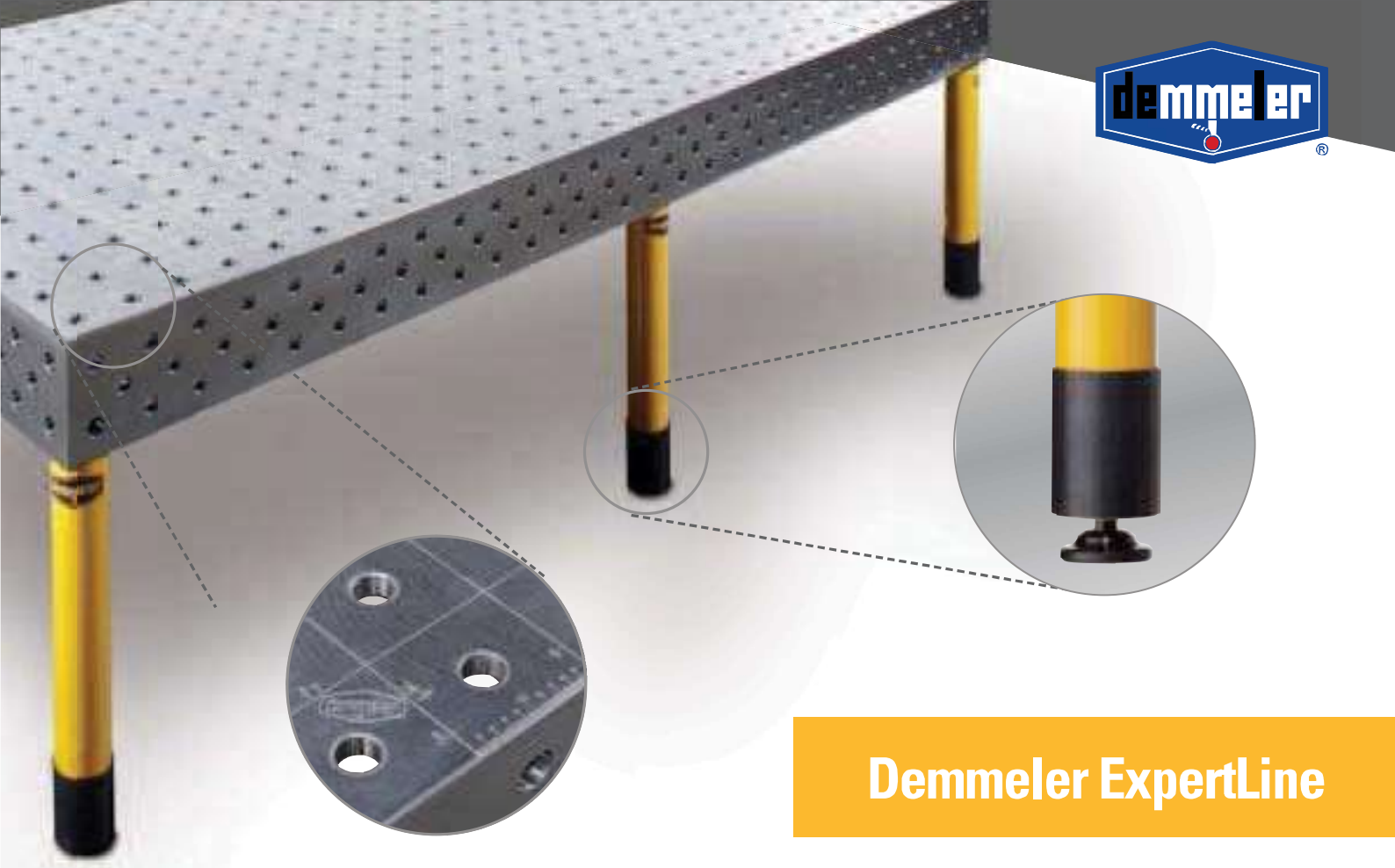

Descrizione prodotto							Articolo Numero		
Piede/variante	L mm	B mm	H mm	ca. G in kg	peso mass. (kg)	Numero Piede	Standard	Indurito sulla superficie	Acciaio fuso tav.
 tavole da saldatura 3D senza Piede	1000	1000	200	310		senza Piede	D28-01001-000	D28-01001-025	-
	1200	1200	200	405		senza Piede	D28-01056-000	D28-01056-032	-
	1500	1000	200	442		senza Piede	D28-01011-000	D28-01011-029	-
	1500	1500	200	598		senza Piede	D28-01031-000	D28-01031-007	-
	2000	1000	200	578		senza Piede	D28-01002-000	D28-01002-034	D28-01002-040
	2400	1200	200	851		senza Piede	D28-01003-000	D28-01003-021	D28-01003-030
	3000	1500	200	1246		senza Piede	D28-01004-000	D28-01004-016	-
	4000	2000	200	2400		senza Piede	D28-01005-000	D28-01005-011	-
 tavole da saldatura 3D con zoccolo standard	1000	1000	850 ± 30 sottile	344	6000	4	D28-01001-001	D28-01001-017	-
	1200	1200	850 ± 30 sottile	439	6000	4	D28-01056-001	D28-01056-024	-
	1500	1000	850 ± 30 sottile	476	6000	4	D28-01011-001	D28-01011-019	-
	1500	1500	850 ± 30 sottile	632	6000	4	D28-01031-001	D28-01031-008	-
	2000	1000	850 ± 30 sottile	612	6000	4	D28-01002-001	D28-01002-011	D28-01002-019
	2400	1200	850 ± 30 sottile	885	6000	4	D28-01003-001	D28-01003-020	D28-01003-009
	3000	1500	850 ± 30 sottile	1297	9000	6	D28-01004-001	D28-01004-012	-
	4000	2000	850 ± 30 sottile	2451	9000	6	D28-01005-001	D28-01005-010	-
 tavole da saldatura 3D con zoccolo telescopio	1000	1000	750-1100 ± 30 sottile	352	6000	4	D28-01001-002	D28-01001-127	-
	1200	1200	750-1100 ± 30 sottile	447	6000	4	D28-01056-014	D28-01056-039	-
	1500	1000	750-1100 ± 30 sottile	484	6000	4	D28-01011-005	D28-01011-049	-
	1500	1500	750-1100 ± 30 sottile	640	6000	4	D28-01031-002	D28-01031-056	-
	2000	1000	750-1100 ± 30 sottile	620	6000	4	D28-01002-002	D28-01002-063	D28-01002-020
	2400	1200	750-1100 ± 30 sottile	893	6000	4	D28-01003-002	D28-01003-050	D28-01003-010
	3000	1500	750-1100 ± 30 sottile	1288	9000	6	D28-01004-002	D28-01004-039	-
	4000	2000	750-1100 ± 30 sottile	2463	9000	6	D28-01005-002	D28-01005-073	-
 tavole da saldatura 3D con ruota per carichi pesanti	1000	1000	850 ± 30 sottile	355	2000	2 + 2	D28-01001-003	D28-01001-027	-
	1200	1200	850 ± 30 sottile	450	1600	2 + 2	D28-01056-015	D28-01056-042	-
	1500	1000	850 ± 30 sottile	487	1600	2 + 2	D28-01011-004	D28-01011-048	-
	1500	1500	850 ± 30 sottile	643	1600	2 + 2	D28-01031-003	D28-01031-032	-
	2000	1000	850 ± 30 sottile	623	1700	2 + 2	D28-01002-003	D28-01002-048	D28-01002-021
	2400	1200	850 ± 30 sottile	896	150	2 + 2	D28-01003-003	D28-01003-037	D28-01003-011



Demmeler ExpertLine

Descrizione prodotto							Articolo Numero		
Piedevariante	L mm	B mm	H mm	ca. G in kg	peso mass. ¹⁾	Piede	Standard ²⁾	Indurito sulla superficie	Acciaio fuso tav.
 tavola da saldatura 3D con zoccolo di ancoraggio comprese viti + ancoraggi a percussione	1000	1000	850 ± 30 sottile	350	6000	4	D28-01001-004	D28-01001-128	-
	1200	1200	850 ± 30 sottile	445	6000	4	D28-01056-016	D28-01056-043	-
	1500	1000	850 ± 30 sottile	482	6000	4	D28-01011-002	D28-01011-054	-
	1500	1500	850 ± 30 sottile	638	6000	4	D28-01031-004	D28-01031-067	-
	2000	1000	850 ± 30 sottile	618 ⁵⁾	6000	4	D28-01002-004	D28-01002-101	D28-01002-022
	2400	1200	850 ± 30 sottile	891 ⁵⁾	6000	4	D28-01003-004	D28-01003-090	D28-01003-012
	3000	1500	850 ± 30 sottile	1305	9000	6	D28-01004-003	D28-01004-058	-
	4000	2000	850 ± 30 sottile	2459	9000	6	D28-01005-003	D28-01005-074	-
 tavola da saldatura 3D con piattaforma sollevamento cesoia	1000	1000	585 - 1510	570	650		D28-01001-005	D28-01001-129	-
	1200	1200	400 - 1100	920	1500		D28-01056-017	D28-01056-044	-
	1500	1000	400 - 1200	855	1500		D28-01011-006	D28-01011-055	-
	1500	1500	480 - 1280	1400	1350		D28-01031-005	D28-01031-068	-
	2000	1000	430 - 1430	1350 ⁵⁾	1350		D28-01002-005	D28-01002-163	D28-01002-023
	2400	1200	460 - 1760	1700 ⁵⁾	1100		D28-01003-005	D28-01003-101	D28-01003-013
 tavola da saldatura 3D con telaio di raccordo per il posizionamento sulle guide di basamento (zoccolo oscillante M27 cfr. pag. 151)	1000	1000	800 ± 0,1	650	6000		D28-01001-131	D28-01001-072	-
	1200	1200	800 ± 0,1	936	6000		D28-01056-047	D28-01056-046	-
	1500	1000	800 ± 0,1	975	6000		D28-01011-058	D28-01011-057	-
	1500	1500	800 ± 0,1	950	6000		D28-01031-029	D28-01031-030	-
	2000	1000	800 ± 0,1	940 ⁵⁾	6000		D28-01002-155	D28-01002-142	D28-01002-024
	2400	1200	800 ± 0,1	1150 ⁵⁾	6000		D28-01003-103	D28-01003-152	D28-01003-014
	3000	1500	800 ± 0,1	1170	9000		D28-01004-070	D28-01004-071	-
	4000	2000	800 ± 0,1	2850	9000		D28-01005-077	D28-01005-076	-

Zoccolo oscillante M 27



¹⁾ 2 Rulli di guida con / 2 senza fr
²⁾ Carico utile (carico di superficie) in kg
³⁾ Peso ta in acciaio fuso ca. con fattore 0,92

⁴⁾ non in caso di piattaforma sollevamento ces e telai di raccordo S355J2+N oppure ST52-3N
⁵⁾

... tecnologia solida per ogni giorno!

